

IN CAMMINO VERSO UNA NUOVA AVVENTURA

Dalla scuola primaria alla scuola secondaria di 1° grado

QUESTO LIBRETTO APPARTIENE

A _____

BENVENUTI!

Caro ragazzo

Cara ragazza

A tutti voi...

*...che state per iniziare una nuova fase
del vostro percorso scolastico.*

*Perché possiate vivere serenamente questi mesi di attesa,
vi abbiamo preparato alcune divertenti attività
da svolgere durante l'estate.*

*Leggete e completate questo libretto, arricchitelo con tutto
ciò che vi rappresenta, perché sarà il vostro passaporto per
entrare*

*nella nuova scuola a settembre,
servirà per conoscerci meglio
e vi darà la possibilità di riflettere su voi stessi.*

***Buone vacanze e ...buon divertimento!
I vostri futuri insegnanti***

MI RACCONTO... attraverso la creatività!

*Prendi un foglio,
decidi tu colore, forma e grandezza...*

Scegli i materiali che preferisci ...

Pastelli, acquerelli, pezzi di giornale, immagini...

Usa la tecnica che vuoi...

Ritaglia, strappa, incolla, scrivi, disegna, colora...

Crea un'opera per raccontare chi sei.

*Chi sono IO, cosa mi piace fare nel mio tempo libero, cosa vorrei cambiare o
modificare, in cosa mi sento SUPER e*

in cosa ho bisogno dell'aiuto degli altri....

*Aggiungi tutto ciò che ti serve per esprimere e raccontare **TE STESSO...***

*Se potessi esprimere un desiderio....
Cosa accadrebbe...?*



Racconta...

Handwriting practice lines consisting of 15 horizontal solid lines. A horizontal dotted line is positioned between the 10th and 11th lines from the top.

***ESPRIMI
UN DESIDERIO...***



NOI E IL MONDO....

B	P	E	R	M	E	S	S	O	R	B	I	A
E	E	C	B	O	R	D	C	A	D	E	V	R
N	R	B	U	O	N	G	I	O	R	N	O	R
V	F	P	O	I	E	S	A	T	S	T	L	I
E	A	E	N	E	R	E	O	I	S	O	E	V
N	V	R	A	S	C	U	S	A	E	R	N	E
U	O	D	S	G	R	A	Z	I	E	N	T	D
T	R	O	E	M	P	R	E	U	G	A	I	E
O	E	N	R	E	N	T	I	T	L	T	E	R
E	C	A	A	P	R	E	G	O	O	O	R	C
N	T	M	U	C	E	R	T	O	T	T	I	I
I	T	I	V	O	G	L	I	O	B	E	N	E

Cancella le parole della gentilezza

e scoprirai

un messaggio importante...

Un consiglio da seguire sempre!

FINE DI UN CICLO INIZIO DI UN ALTRO

Leggi il racconto con calma pensando a quello che è successo a te alla fine dello scorso anno scolastico.

Per i due protagonisti della storia la scuola primaria è finita, le medie si profilano all'orizzonte. E' un momento di gioia o di paura? Le due sensazioni si mescolano, come in tutte le fasi in cui si passa da una situazione familiare ad una completamente sconosciuta.

Kelly Louise Going

Che strano, cambiare scuola!

Era il giorno della consegna dei diplomi. Io e Frita eravamo sdraiati sotto il tavolino del picnic accanto alla scuola: ci nascondevamo sempre lì durante l'intervallo. Quello non era un giorno di scuola, però.

Dal cortile, dietro l'angolo, arrivava un gran fracasso.

La Scuola Elementare di Hallowell è abbastanza piccola, ma il cortile era gremito¹: un palcoscenico, diverse file di sedie pieghevoli, le gradinate che utilizzavamo per gli eventi speciali e un sacco di gente, che continuava ad aumentare.

Ma per me e Frita tutto questo era soltanto un brusìo in lontananza. Avevamo deciso di fare l'elenco delle cose che rendevano quel giorno così importante.

«Primo,» disse Frita «questo è un momento di portentosa solennità.»² A Frita piace usare i paroloni.

«Proprio così. **Por-ten-to-sa.**» «Abbiamo ottenuto il diploma di quinta, Gabriel» proseguì Frita. «Non è un traguardo da poco.»

«Altro che,» riconobbi «niente scuola fino alla fine dell'estate.»

Frita passò l'indice sul fondo del tavolino, tracciando le parole **Niente scuola**. Poi addentò golosamente un biscotto con le gocce di cioccolato. Il suo mento si coprì di briciole, ma tanto non si notava: la pelle di Frita era color cioccolato fondente.

«Secondo,» farfugliò con la bocca piena «oggi si sale dí grado. Addio mocciosi dell'Ala Est, d'ora in poi andremo a scuola nell'Ala Ovest, insieme ai grandi.»

Frita finse di scrivere Ala Ovest sul fondo del tavolino, ma io lo cancellai con una riga immaginaria.

«Cosa fai?» mi chiese Frita, ricalcando le parole sopra la riga, poi mi rivolse il suo tipico sguardo da fanciulla innocente. Lei sapeva che il trasferimento nell’Ala Ovest non era il sogno della mia vita.

«Ne sarai entusiasta,» continuò «fidati. Avremo un campo giochi tutto per noi, e non dovremo più pranzare in mensa coi bambino dell’asilo. Senza contare l’ora di ginnastica all’aperto tutti i giorni...»

«Già» la interruppi. «Ginnastica all’aperto con **quelli delle medie**, pranzo con **quelli delle medie** e intervallo con **quelli delle medie.**»

Quelli delle medie significava Duke Evans e Frankie Carmen. Per un intero anno scolastico, da quando si erano spostati nell’Ala Ovest, mi avevano lasciato in pace. Ma un anno di tranquillità non mi bastava.

«Gli insegnanti dell’Ala Ovest sono più cattivi» aggiunsi, deciso a fare il bastian contrario. «Lo dicono tutti. Senza contare che sarò lo scolaro più basso.»

«Non permetterò che ti infastidiscano» promise solennemente Frita. «E poi, la scuola comincia dopo l’estate. Magari cresci, durante le vacanze.»

La possibilità che io mi alzassi di qualche centimetro durante le vacanze era pari a quella di una nevicata in Georgia³ in pieno giugno.

«Magari» replicai.

Frita sorrise.

«Sarà grandioso, vedrai.»

Poi si mise seduta.

«Ehi, ho trovato i numeri tre e quattro per il nostro elenco: il diploma e la foto di classe.»

«Mi piacerebbe sedermi vicino a te, durante la cerimonia» dissi. «Quando ti consegneranno il diploma lancerò un fischio assordante e applaudirò abbastanza per dieci persone, poi mi alzerò in piedi e agiterò le braccia, così mi vedrai dal palco.»

«Promesso?»

«Promesso.»

Frita allungò il mignolo e lo agganciò al mio. Non aprimmo bocca, ma sono sicuro che Frita stava pensando quello che pensavo io. **Che meraviglia, qui sotto.** Ero pronto a restarci per il resto dei miei giorni, ma proprio in quel momento sentii la voce della signorina Murray, la nostra maestra, che faceva l’appello.

Tyler Zach, Andrew Womack, Frita Wilson...

Frita mi passò l’ultimo biscotto, quello con più gocce di cioccolato.

«Ci vediamo dopo» disse, uscendo da sotto il tavolino.

«Ok» replicai, lanciando uno dei miei fischi supersonici, giusto perché si facesse un’idea. Frita si voltò e sorrise, quindi partì a razzo in una nuvola di polvere.

K. L. Going, *I ragni mi fanno paura*, trad. di M. Piumini, Piemme

RIPENSA AI RICORDI DEGLI ANNI PASSATI ALLA SCUOLA PRIMARIA...

Inserisci nel grafico tutto ciò che ti porterai nel cuore e che ti aiuterà ad affrontare le nuove sfide.



*A settembre inizierai il tuo nuovo
percorso*

*alla scuola secondaria di 1° grado
“Carducci via Palestro”.*

*Per essere PRONTI A TUTTO,
prendi informazioni*

*sul contesto in cui lavorerai e
imparerai.*

PRENDO INFORMAZIONI...

**VAI ALLA SCOPERTA DELLA TUA
SCUOLA!**

- ▶ Prendi informazioni sulla scuola utilizzando varie fonti e strumenti...
- ▶ Recati davanti alla scuola, osservalo da fuori, girale intorno, sbircia dalle finestre e dalle porte... fatti un'idea di come sarà...
- ▶ Esplora gli uffici della città, come quello del Comune di Abbiategrasso per scoprire quali opportunità offre il nostro Centro storico...
- ▶ Collegati al sito dell'Istituto e naviga all'interno per capire come è fatto.
- ▶ Fai una breve ricerca alla scoperta della storia di Castello Visconteo, ... scoprirai moltissime curiosità!

INFINE.....

*SCOPRI QUALI DISCIPLINE ANDRAI AD IMPARARE E QUALI
CONTENUTI SARANNO PIÙ INTERESSANTI...*

TRA EPICA,

TECNOLOGIA,

LINGUE.....

*Intervista i tuoi amici più grandi, i tuoi genitori, coloro che possono
darti qualche spoiler sulle NOVITÀ che andrai ad affrontare nella
scuola nuova!*

SE POTESSI DECIDERE **TU** QUALI ATTIVITÀ FARE A SCUOLA....?

PROPONI DELLE ATTIVITÀ INTERESSANTI O DEI PERCORSI CHE VORRESTI INTRAPRENDERE CON I TUOI COMPAGNI, MAGARI SUGGERENDO ANCHE LA METODOLOGIA (a gruppi, a coppie, con strumenti multimediali...):

- _____
- _____
- _____

PROPONI DEI CONTENUTI CHE REPUTI IMPORTANTI DA ANALIZZARE E SVILUPPARE:

- _____
- _____
- _____

UN PO' DI SCIENZE

A differenza delle piante, **un animale non può «fabbricare» da sé il nutrimento** di cui ha bisogno, quindi deve procurarselo. Per questo è detto organismo **eterotrofo** (héteros = altro e trophos = alimentazione).

Leggi, poi osserva ogni animale e classificalo in base al modo in cui si alimenta.

In base a ciò di cui si nutrono, gli animali hanno modi diversi di procurarsi il cibo. Eccone alcuni...

I **carnivori** si cibano di altri animali. Alcuni di essi vanno a caccia come i leoni, tendono agguati o rincorrono la preda e sono armati di unghie e denti potenti. Altri invece si cibano di carcasse di animali già morti, per esempio si alimentano in questo modo gli avvoltoi.

Gli **erbivori** si alimentano di parti vegetali, cioè fogli, fiori, frutta, semi e corteccia. C'è chi bruca l'erba, come le pecore, altri invece hanno una bocca adatta a pungere ed aspirare sostanze liquide come la linfa delle piante o il nettare dei fiori. Ne sono un esempio le api.

Gli **onnivori** mangiano diversi tipi di cibo. Per esempio, le volpi si appostano e attaccano all'improvviso piccole prede come la lepre, ma si nutrono anche di frutti. Allo stesso modo, i corvi si nutrono sia di vegetali sia di insetti.

I **detritivori** sminuzzano e trituranò resti di vegetali o di piante depositati nel terreno. Si alimentano così, per esempio, i lombrichi e le formiche.

CLASSIFICA OGNI ANIMALE IN BASE AL MODO IN CUI SI ALIMENTA

farfalla



.....

maiale

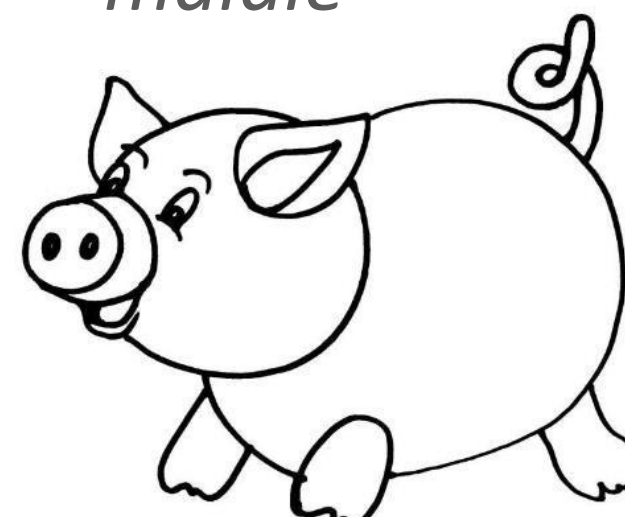

.....

ragno

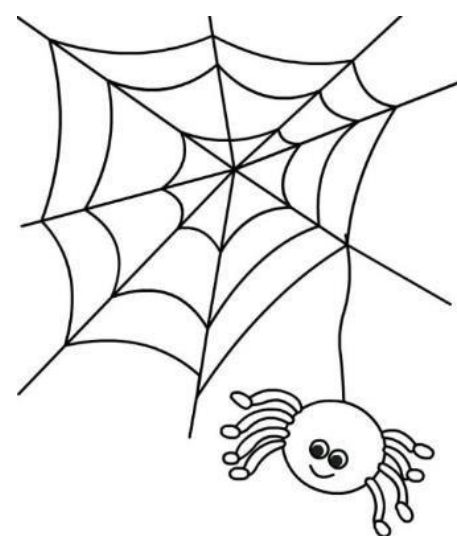

.....

grillo campestre

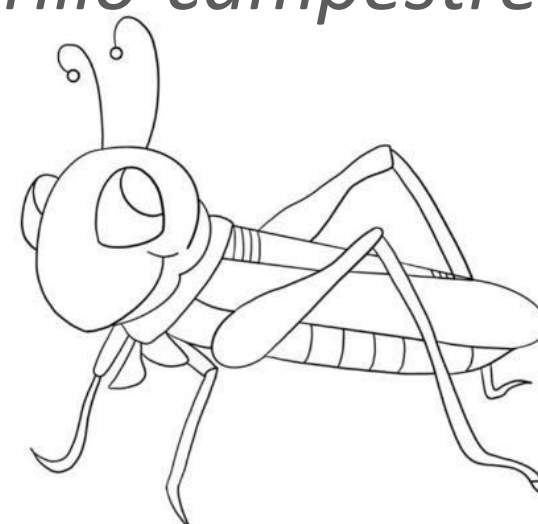

.....

PROSPETTIVA DALL'ALTO

- Osserva le rappresentazioni di questa aula e colora solo quelle viste dall'alto. Scrivi, poi, una legenda.

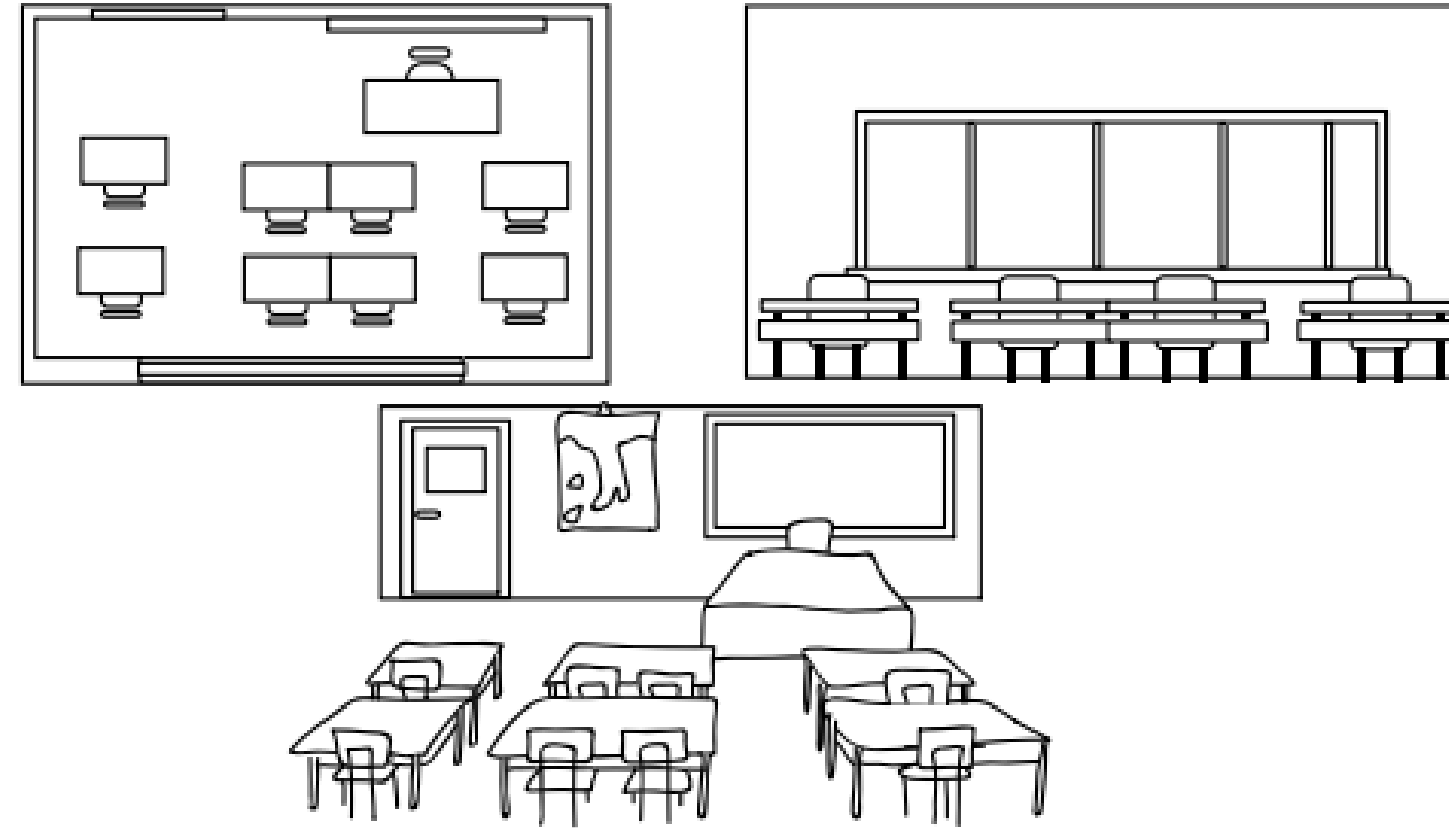

- Osserva le rappresentazioni di questa camera e colora solo quelle viste dall'alto. Scrivi, poi, una legenda.

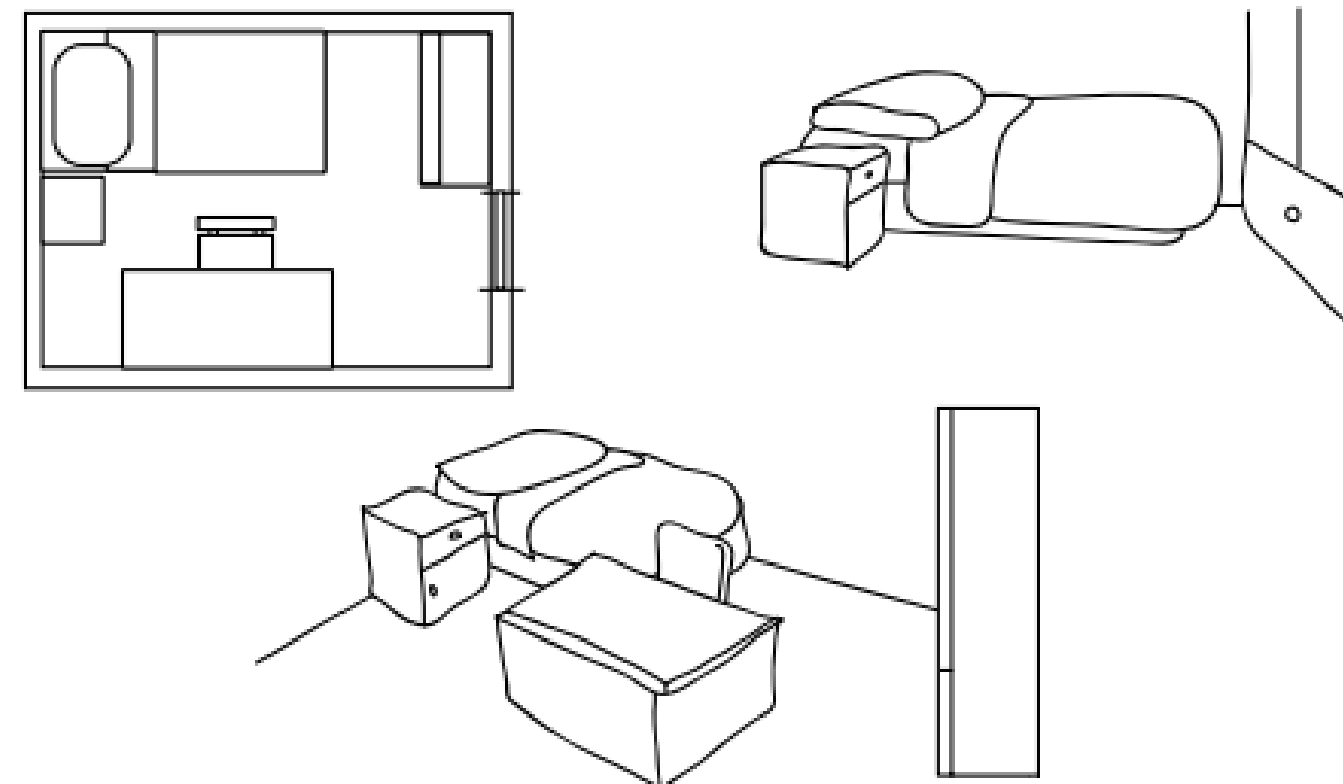

RICONOSCERE IL PUNTO DI VISTA DALL'ALTO E LA FUNZIONE DELLA LEGENDA.

PESO LORDO, PESO NETTO, TARA

- Osserva i disegni, completali e collega i disegni alla definizione corretta.

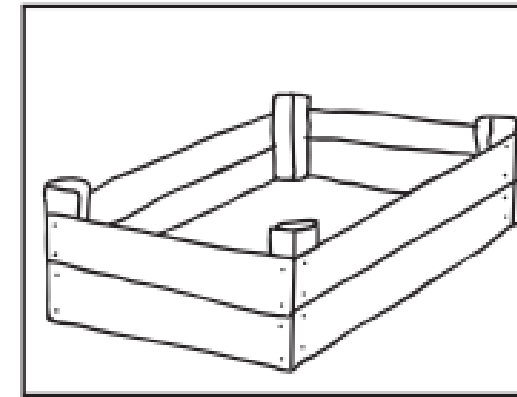
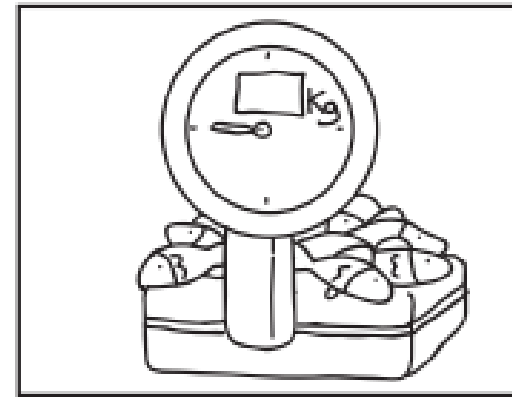
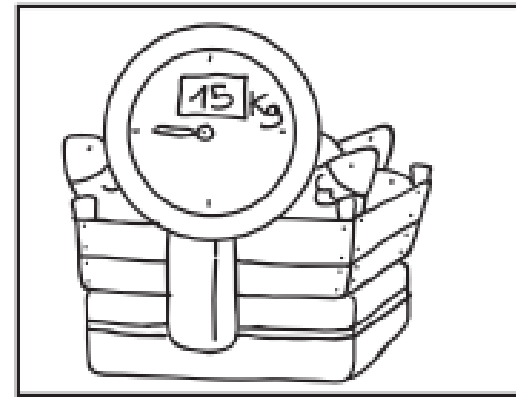

PESO LORDO
La cassa e il pesce

TARA
Solo la cassa

PESO NETTO
Solo il pesce

- Completa le relazioni tra peso lordo, peso netto e tara. Inserisci le parole e i segni che mancano.

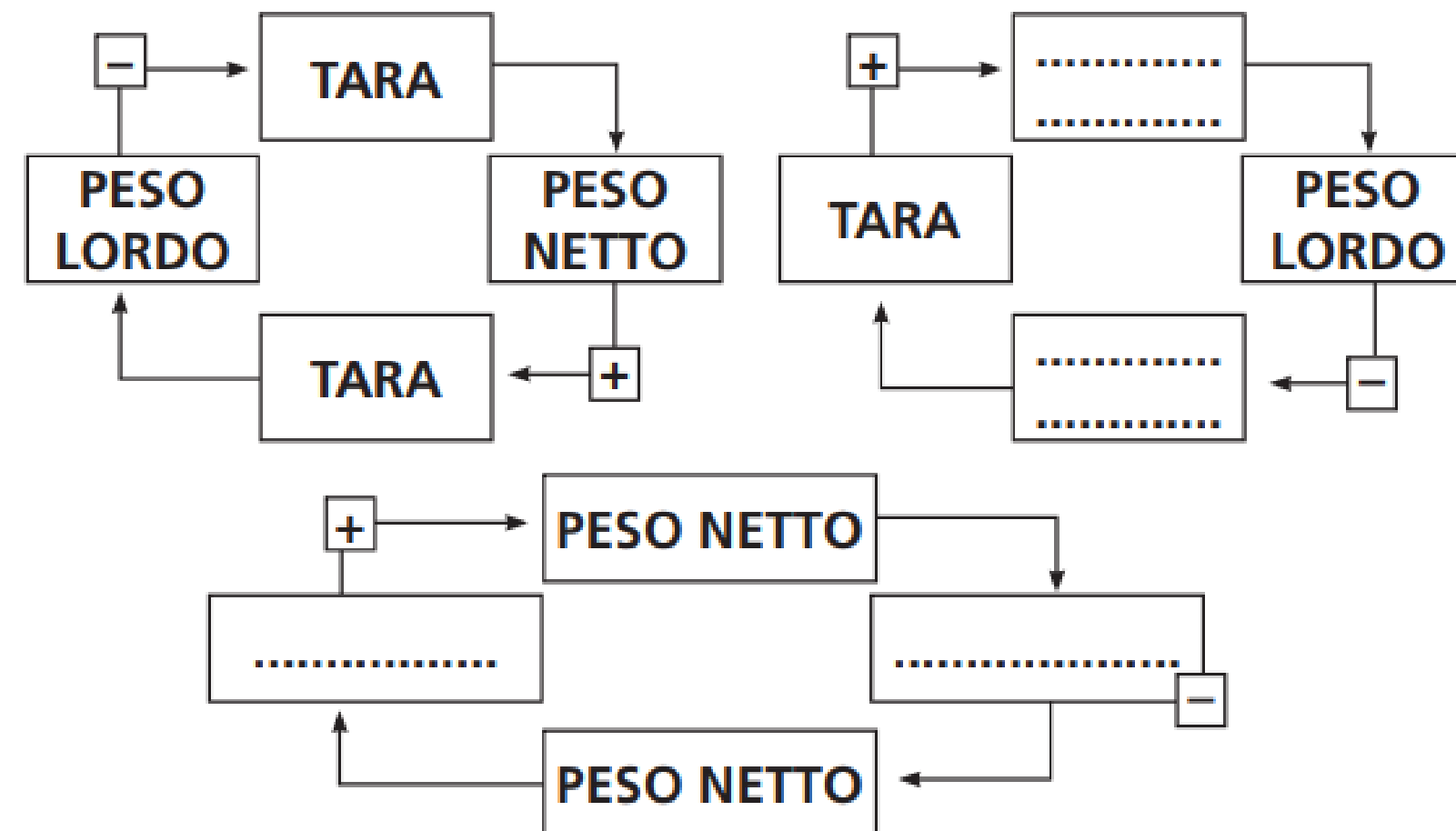

MOLTIPLICAZIONI PER 10 - 100 - 1.000

1) Calcola a mente:

$$751 \times 1.000 = \underline{\hspace{2cm}}$$

$$37 \times 100 = \underline{\hspace{2cm}}$$

$$453 \times 1.000 = \underline{\hspace{2cm}}$$

$$352 \times 100 = \underline{\hspace{2cm}}$$

$$9.351 \times 10 = \underline{\hspace{2cm}}$$

$$569 \times 100 = \underline{\hspace{2cm}}$$

$$3.744 \times 10 = \underline{\hspace{2cm}}$$

$$29 \times 100 = \underline{\hspace{2cm}}$$

$$72 \times 10 = \underline{\hspace{2cm}}$$

$$4.151 \times 10 = \underline{\hspace{2cm}}$$



*TI VIENE IN MENTE QUALCOS'ALTRO
CHE VUOI CONDIVIDERE COL FUTURO GRUPPO CLASSE O CON
GLI INSEGNANTI DEL CORSO?*

AGGIUNGI TUTTO CIÒ CHE DESIDERI A QUESTO FASCICOLO

CHE HAI CREATO CON IMPEGNO E CURIOSITÀ!

**ECCO QUA...IL TUO PERCORSO PUÒ
INIZIARE!**

A presto!

*I tuoi insegnanti della scuola "Carducci" di
via Palestro Abbiategrasso*